

盆付カスター  
Caster Set with Tray

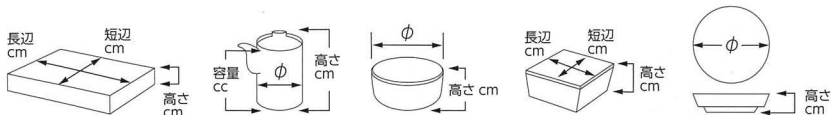

404-101-701 1,750円  
古染駒筋汁次(大)(6.5×9.8-160cc) 538210171  
404-102-701 1,600円  
古染駒筋汁次(小)(6.5×7.5-120cc) 538210271  
404-103-701 1,250円  
古染駒筋一穴塩入(5.3×8.3) 538210371  
404-104-701 1,550円  
古染駒筋辛子入(ブラサジ付)(6.6×5.5) 538210471  
404-105-701 770円  
古染駒筋楊枝差(4.7×4.2) 538210571  
404-106-701 1,300円  
黒塗盆(22×13×2.3) 538210671



404-107-701 1,300円  
鉄結晶汁次(大)(6.5×9.5-200cc) 538210773  
404-108-701 1,150円  
鉄結晶汁次(小)(6.5×7.4-100cc) 538210873  
404-109-701 950円  
鉄結晶一穴塩入(5.2×8.2) 538211073  
404-110-701 1,150円  
鉄結晶辛子入(ブラサジ付)(6.3×5.6) 538210973  
404-111-701 550円  
鉄結晶楊枝差(4.8×4.5) 538211173  
404-112-701 1,300円  
鉄結晶カスター盆(22×13×2.3) 538211273



404-113-701 1,750円  
淡彩ライン汁次(大)(6.5×9.8-160cc) 538211371  
404-114-701 1,600円  
淡彩ライン汁次(小)(6.3×7.6-120cc) 538211471  
404-115-701 1,250円  
淡彩ライン一穴塩入(5.2×8.3) 538211571  
404-116-701 1,550円  
淡彩ライン辛子入(ブラサジ付)(6.3×5.3) 538211671  
404-117-701 770円  
淡彩ライン楊枝差(4.7×4.2) 538211771  
404-118-701 1,300円  
黒塗盆(22×13×2.3) 538211871



404-201-701 1,300円  
焼締汁次(大)(6.5×10-160cc) 538221571  
404-202-701 1,150円  
焼締汁次(小)(6.5×8-120cc) 538221671  
404-203-701 950円  
焼締一穴塩入(5.2×8) 538221771  
404-204-701 1,150円  
焼締辛子入(ブラサジ付)(6.5×5.5) 538221871  
404-205-701 550円  
焼締楊枝差(4.8×4.3) 538221971  
404-206-701 1,300円  
黒塗盆(22×13×2.3) 538222071



404-207-511 1,780円  
粉引汁次(特大)(8.5×9.5-260cc) 538230851  
404-208-511 1,600円  
粉引汁次(大)(7×8.4-170cc) 538230951  
404-209-511 1,600円  
粉引汁次(小)(6.4×7.8-140cc) 538231051  
404-210-511 950円  
粉引三穴胡椒(5.7×6) 538231251  
404-211-511 950円  
粉引一穴塩入(5.7×6) 538231151  
404-212-511 1,070円  
粉引辛子入(5.2×6) 538231351  
404-213-511 170円  
竹さじ(8.2) 638231751  
404-214-511 680円  
粉引楊子入(5.2×4.1) 538231451  
404-215-511 1,800円  
黒塗盆(24×15.2×3.3) 538231551



404-216-611 1,400円 [中国製]  
黒備前汁次(大)(7.2×10.4-240cc) 638231961  
404-217-611 1,100円 [中国製]  
黒備前汁次(小)(7.2×8-150cc) 638232061  
404-218-611 750円 [中国製]  
黒備前辛子入(5.8×5.6) 638232161  
404-219-611 160円  
竹さじ(8.2) 638232261  
404-220-611 550円 [中国製]  
黒備前楊子入(5.5×4.5) 638232361  
404-221-611 1,800円  
黒塗カスター盆(24×16×3.3) 736820761



404-301-701 1,750円  
手描アミ目汁次(大)(6.5×9.8-160cc) 538321471  
404-302-701 1,600円  
手描アミ目汁次(小)(6.3×7.6-120cc) 538321571  
404-303-701 1,250円  
手描アミ目一穴塩入(5.2×8.3) 538321671  
404-304-701 1,550円  
手描アミ目辛子入(ブラサジ付)(6.6×5.5) 538321771  
404-305-701 770円  
手描アミ目楊枝差(4.7×4.2) 538321871  
404-306-701 1,300円  
黒塗盆(22×13×2.3) 538321971



404-307-511 1,780円  
黒伊賀汁次(特大)(8.5×9.5-260cc) 538231651  
404-308-511 1,600円  
汁次(大)黒伊賀(7×8.4-170cc) 538231751  
404-309-511 1,600円  
汁次(小)黒伊賀(6.4×7.8-140cc) 538231851  
404-310-511 950円  
三穴胡椒黒伊賀(5.7×6) 538232051  
404-311-511 950円  
一穴塩入黒伊賀(5.7×6) 538231951  
404-312-511 1,070円  
辛子入黒伊賀(5.2×6) 538232151  
404-313-511 680円  
楊枝入黒伊賀(5.2×4.1) 538232251  
404-314-511 1,800円  
黒塗盆(24×15.2×3.3) 538232351



404-315-611 1,300円 [中国製]  
白磁汁次大(7.2×10.4-240cc) 736820261  
404-316-611 1,000円 [中国製]  
白磁汁次小(7.2×8-150cc) 736820361  
404-317-611 700円 [中国製]  
白磁辛子入(5.8×5.6) 736820461  
404-318-611 160円  
竹さじ(8.2) 736820561  
404-319-611 500円 [中国製]  
白磁楊子入(5.5×4.5) 736820661  
404-320-611 1,800円  
黒塗カスター盆(24×16×3.3) 638232461



405-101-071 **2,850円**  
花鳥汁次(皿付)(9.5×7×7-150cc/皿9.5×2) 538310107  
405-102-071 **1,600円**  
花鳥S&P(6×7.5) 538310207  
405-103-071 **1,650円**  
花鳥平カラシ入(6×3.4) 538310307  
405-104-071 **240円**  
花鳥竹サジ(7.5) 538310507  
405-105-071 **1,200円**  
花鳥楊枝入(5.5×5.5) 538310407



405-106-071 **2,850円**  
武蔵野汁次(皿付)(9.5×7×7-150cc/皿9.5×2) 940710607  
405-107-071 **1,650円**  
武蔵野からし入(6×3.4) 940710707  
405-108-071 **1,200円**  
武蔵野ようじ入(5.5×5.5) 940710807

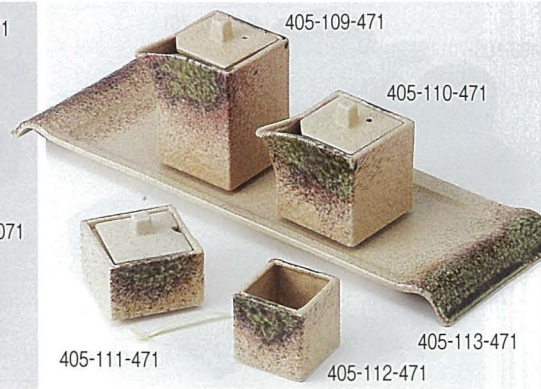

405-109-471 **2,000円**  
伊賀織部四角石目汁次(大)(5.3×5.3×9.5-170cc) 538311247  
405-110-471 **1,800円**  
伊賀織部四角石目汁次(小)(5.3×5.3×7.5-120cc) 538311347  
405-111-471 **1,730円**  
伊賀織部四角石目辛子入(ブラサジ付)(5.5×5.5×3.5) 538311447  
405-112-471 **860円**  
伊賀織部四角石目楊枝差(4.2×4.2×4.3) 538311547  
405-113-471 **2,690円**  
伊賀織部11.0プレート(13×10.7×1.8) 538311647

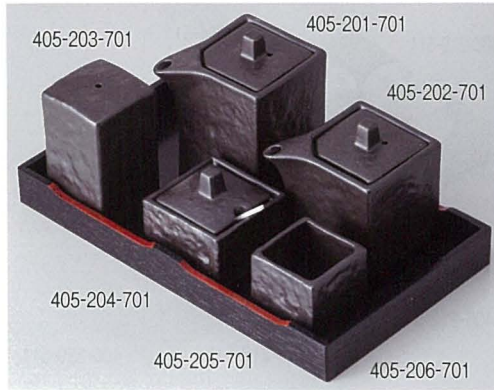

405-201-701 **1,500円**  
新しいぶし黒角型汁次(大)(5.5×5.5×9.2-160cc) 941010170  
405-202-701 **1,350円**  
新しいぶし黒角型汁次(小)(5.5×5.5×7.3-110cc) 941010270  
405-203-701 **1,150円**  
新しいぶし黒角型一穴塩入(4.1×4.1×7.3) 941010470  
405-204-701 **1,350円**  
新しいぶし黒角型辛子入(ブラサジ付)(5.2×5.2×5) 941010370  
405-205-701 **610円**  
新しいぶし黒角型楊枝差(4.3×4.3×4.2) 941010570  
405-206-701 **1,300円**  
黒塗盆(22×13×1.3) 941010670

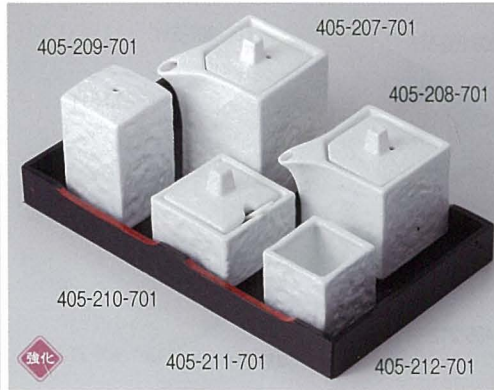

405-207-701 **1,500円**  
白磁角型汁次(大)(5.5×5.5×9.3-200cc) 538310773  
405-208-701 **1,350円**  
白磁角型汁次(小)(5.5×5.5×7.5-140cc) 638310773  
405-209-701 **1,150円**  
白磁角型一穴塩入(4×4×7) 538310973  
405-210-701 **1,350円**  
白磁角型辛子入(ブラサジ付)(5.4×5.4×5.3) 538310873  
405-211-701 **610円**  
白磁角型楊枝差(4.1×4.1×4) 538311073  
405-212-701 **1,300円**  
黒塗盆(22×13×1.3) 940721173

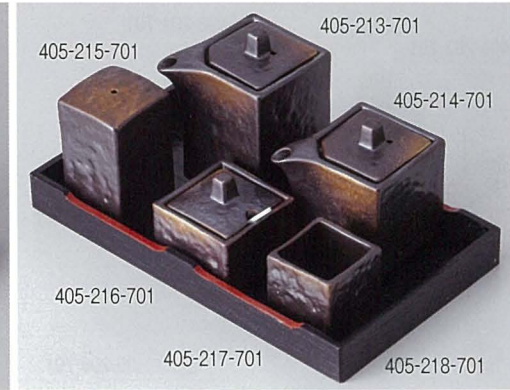

405-213-701 **1,500円**  
焼締角型汁次(大)(5.7×5.7×9.5-200cc) 538511273  
405-214-701 **1,350円**  
焼締角型汁次(小)(5.7×5.7×7.7-140cc) 538511373  
405-215-701 **1,150円**  
焼締角型一穴塩入(4.3×4.3×7.2) 538511573  
405-216-701 **1,350円**  
焼締角型辛子入(ブラサジ付)(5.4×5.4×5.2) 538511473  
405-217-701 **610円**  
焼締角型楊枝差(4.2×4.2×4.2) 538511673  
405-218-701 **1,300円**  
黒塗盆(22×13×1.3) 538511773



405-301-161 **1,170円**  
民芸醤油入(6.5×13-200cc) 538331616  
405-302-161 **1,170円**  
民芸ソース入(6.5×13-200cc) 538331716  
405-303-161 **990円**  
民芸塩入(6×8.5) 538331816  
405-304-161 **990円**  
民芸胡椒入(6×8.5) 538331916  
405-305-161 **990円**  
民芸七味入(6×8.5) 538332016  
405-306-161 **570円**  
民芸楊枝入(5×7) 538332116  
405-307-161 **1,350円**  
民芸カスター(25.8×16×2.3) 538332216



405-308-161 **1,170円**  
民芸クロ醤油入(6.5×13-200cc) 538330916  
405-309-161 **1,170円**  
民芸クロスソース入(6.5×13-200cc) 538331016  
405-310-161 **990円**  
民芸クロ塩入(6×8.5) 538331116  
405-311-161 **990円**  
民芸クロ胡椒入(6×8.5) 538331216  
405-312-161 **990円**  
民芸クロ七味入(6×8.5) 538331316  
405-313-161 **570円**  
民芸クロ楊枝入(5×7) 538331416  
405-314-161 **1,350円**  
カスター一盆(25.8×16×2.3) 538331516



405-315-701 **880円**  
梨地醤油入(φ7.0×11.5-200cc) 1041131570  
405-316-701 **880円**  
梨地惣酢入(φ7.0×11.5-200cc) 1041131670  
405-317-701 **700円**  
梨地塩入(φ6×9.5) 1041131770  
405-318-701 **700円**  
梨地胡椒入(φ6×9.5) 1041131870  
405-319-701 **700円**  
梨地七味入(φ6×9.5) 1041131970  
405-320-701 **480円**  
梨地楊枝立(φ5.6×5.2) 1041132070  
405-321-701 **1,400円**  
カスター一盆(26×16.2×2.2) 1041132170

# 盆付カスター Caster Set with Tray



106-101-701 **1,580円**  
 瀬戸黒つづみ型汁次(大) (6×9.5-150cc) 838310670  
 106-102-701 **1,380円**  
 瀬戸黒つづみ型汁次(小) (6×7.5-80cc) 838310770  
 106-103-701 **1,180円**  
 瀬戸黒つづみ型塩入(4×7) 838310870  
 106-104-701 **1,280円**  
 瀬戸黒つづみ型辛子入(ブラサジ付) (6×5) 838310970  
 106-105-701 **600円**  
 瀬戸黒つづみ型楊枝差(4.5×4) 838311070  
 106-106-701 **1,300円**  
 黒塗盆(22×13×2.3) 838311170



406-107-471 **1,500円**  
 ビードロ灰釉筒型汁次(大) (6.4×9.6-170cc) 1140610747  
 406-108-471 **1,340円**  
 ビードロ灰釉筒型汁次(小) (6.4×7.5-125cc) 1140610847  
 406-109-471 **1,260円**  
 ビードロ灰釉筒型ミニ汁次(4.6×5.5-50cc) 1140610947  
 406-110-471 **1,350円**  
 ビードロ灰釉筒型辛子入れサジ付(6.4×5.3) 1140611047  
 406-111-471 **630円**  
 ビードロ灰釉筒型楊枝差(4.8×4.3) 1140611147  
 406-112-471 **1,300円**  
 黒塗盆(22×13×2.3) 1140611247



406-113-701 **1,500円**  
 ビードロ灰釉角型汁次(大) (5.7×5.7×9.8-200cc) 1140611370  
 406-114-701 **1,350円**  
 ビードロ灰釉角型汁次(小) (5.7×5.7×7.7-140cc) 1140611470  
 406-115-701 **1,150円**  
 ビードロ灰釉角型塩入(4.3×4.3×7.2) 1140611570  
 406-116-701 **1,330円**  
 ビードロ灰釉角型辛子入(ブラサジ付) (5.4×5.4×5.2) 1140611670  
 406-117-701 **610円**  
 ビードロ灰釉角型楊枝差(4.2×4.2×4.2) 1140611770  
 406-118-701 **1,300円**  
 黒塗盆(22×13×1.3) 1140611870



強化  
 106-201-701 **1,580円**  
 白磁つづみ型汁次(大) (6×9.5-130cc) 838311270  
 106-202-701 **1,380円**  
 白磁つづみ型汁次(小) (6×7.5-80cc) 838311370  
 106-203-701 **1,180円**  
 白磁つづみ型塩入(4×7) 838311470  
 106-204-701 **1,280円**  
 白磁つづみ型辛子入(ブラサジ付) (6×5) 838311570  
 106-205-701 **600円**  
 白磁つづみ型楊枝差(4.5×4) 838311670  
 106-206-701 **1,300円**  
 黒塗盆(22×13×2.3) 838311770



406-207-511 **1,760円**  
 シルバー福汁次(大) (6.5×7.5-130cc) 940810151  
 406-208-511 **1,650円**  
 シルバー福汁次(小) (5.5×6-70cc) 940810251  
 406-209-511 **1,270円**  
 シルバー三穴胡椒(5.3×6) 940810651  
 406-210-511 **1,270円**  
 シルバー一穴塩(5.3×6) 940810551  
 406-211-511 **1,490円**  
 シルバー辛子入(5.3×6) 940810451  
 406-212-511 **990円**  
 シルバー福楊枝入(5.3×4.8) 940810351  
 406-213-511 **1,700円**  
 黒塗盆(24.1×11.3×2.8) 940810751



406-214-511 **1,760円**  
 粉引福汁次(大) (6.5×7.5-130cc) 940810851  
 406-215-511 **1,650円**  
 粉引福汁次(小) (5.3×6-70cc) 940810951  
 406-216-511 **1,270円**  
 粉引福三穴胡椒(5.3×6) 940811351  
 406-217-511 **1,270円**  
 粉引福一穴入(5.3×6) 940811251  
 406-218-511 **1,490円**  
 粉引福辛子入(5.3×6) 940811151  
 406-219-511 **990円**  
 粉引福楊枝入(5.3×4.8) 940811051  
 406-220-511 **1,700円**  
 黒塗盆(24×11×3.3) 940811451



106-301-701 **1,580円**  
 新しい黒つづみ型汁次(大) (6×9.5-150cc) 838220970  
 106-302-701 **1,380円**  
 新しい黒つづみ型汁次(小) (6×7.5-100cc) 838221070  
 106-303-701 **1,180円**  
 新しい黒つづみ型塩入(4×7) 838221170  
 106-304-701 **1,280円**  
 新しい黒つづみ型辛子入(ブラサジ付) (6×5) 838221270  
 106-305-701 **600円**  
 新しい黒つづみ型楊枝差(4.5×4) 838221370  
 106-306-701 **1,300円**  
 黒塗盆(22×13×2.3) 838221470



強化  
 406-307-781 **1,680円**  
 黒結晶汁次(大) (φ6.4×12-270cc) 1041230778  
 406-308-781 **1,580円**  
 黒結晶汁次(中) (φ6.4×11-200cc) 1041230878  
 406-309-781 **1,310円**  
 黒結晶汁次辛子入(φ6.3×6.2-90cc) 1041230978  
 406-310-781 **750円**  
 黒結晶汁次楊枝入(φ4.5×5.3) 1041231078  
 406-311-781 **2,100円**  
 黒塗盆大(22×12×2.8) 1041231178

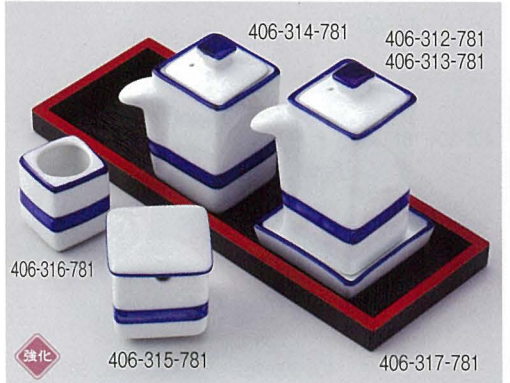

強化  
 406-312-781 **2,130円**  
 紺ライン汁次(大) (8×4.3×9.2-95cc) 538440978  
 406-313-781 **700円**  
 紺ライン受皿(6×6×1.5) 538441078  
 406-314-781 **2,050円**  
 紺ライン汁次(小) (8×4.3×7.8-75cc) 538441178  
 406-315-781 **1,820円**  
 紺ライン辛子入(4.3×4.3×5) 538441278  
 406-316-781 **960円**  
 紺ライン楊枝入(3.1×3.1×3.8) 538441378  
 406-317-781 **1,700円**  
 紺ライン黒塗盆(22×8.2×1.3) 1041231778



407-101-701 **2,030円**  
青磁ひさご型汁次(大)(7.4×10.8-200cc) 1140710170  
407-102-701 **1,830円**  
青磁ひさご型汁次(小)(6.5×9.3-140cc) 1140710270  
407-103-701 **1,350円**  
青磁ひさご型ふりかけ(5.5×7.9) 1140710370  
407-104-701 **1,600円**  
青磁ひさご型辛子入(6.3×6.3) 1140710470  
407-105-701 **700円**  
青磁ひさご型楊枝入(4.9×4.4) 1140710570  
407-106-701 **1,300円**  
黒塗盆(22×13×1.3) 1140710670



407-107-701 **2,030円**  
練り抹茶ひさご型汁次(大)(7.6×11-230cc) 1140710770  
407-108-701 **1,830円**  
練り抹茶ひさご型汁次(小)(6.7×9.5-150cc) 1140710870  
407-109-701 **1,350円**  
練り抹茶ひさご型ふりかけ(5.6×8.1) 1140710970  
407-110-701 **1,600円**  
練り抹茶ひさご型辛子入(6.6×6.6) 1140711070  
407-111-701 **700円**  
練り抹茶ひさご型楊枝入(5.1×4.6) 1140711170  
407-112-701 **1,300円**  
黒塗盆(22×13×1.3) 1140711270



407-113-701 **1,890円**  
鉄仙花ひさご型汁次(大)(7.6×11-230cc) 1140711370  
407-114-701 **1,690円**  
鉄仙花ひさご型汁次(小)(6.7×9.5-150cc) 1140711470  
407-115-701 **1,220円**  
鉄仙花ひさご型ふりかけ(5.6×8.1) 1140711570  
407-116-701 **1,460円**  
鉄仙花ひさご型辛子入(6.6×6.6) 1140711670  
407-117-701 **610円**  
鉄仙花ひさご型楊枝入(5.1×4.6) 1140711770  
407-118-701 **1,300円**  
黒塗盆(22×13×1.3) 1140711870



407-201-511 **1,050円**  
黒伊賀吹広口汁次(大)(6.2×7.2-70cc) 736920151  
407-202-511 **920円**  
黒伊賀吹広口汁次(小)(6.2×5.6-50cc) 736920251  
407-203-511 **920円**  
黒伊賀吹広口辛子入(6.2×5.6) 736920351  
407-204-511 **720円**  
黒伊賀吹広口楊枝入(6.2×3.9) 736920451  
407-205-511 **1,700円**  
(木)カスター盆(小)(24×11×2.8) 736920551



407-206-521 **1,050円**  
白釉汁次(8.5×9.5-160cc) 538431152  
407-207-521 **860円**  
白釉辛子入(6.5×5.8) 538431252  
407-208-521 **560円**  
白釉楊枝入(4.5×5.5) 538431352  
407-209-521 **920円**  
白釉黒塗盆(21×11) 538431452



407-210-521 **1,050円**  
黒マット汁次(8.5×9.5-160cc) 538430752  
407-211-521 **860円**  
黒マット辛子入(6.5×5.8) 538430852  
407-212-521 **560円**  
黒マット楊枝入(4.5×5.5) 538430952  
407-213-521 **920円**  
黒マット黒塗盆(21×11) 538431052



407-301-521 **1,350円**  
黒信楽汁次(6.7×9-140cc) 940930152  
407-302-521 **950円**  
黒信楽辛子入(6.5×6.7) 940930252  
407-303-521 **700円**  
黒信楽楊枝入(5×5) 940930352  
407-304-521 **920円**  
黒塗盆(21×11) 940930452



407-305-521 **1,050円**  
白備前汁次(6.7×9-140cc) 940930552  
407-306-521 **900円**  
白備前辛子入(6.5×6.7) 940930652  
407-307-521 **650円**  
白備前楊枝入(5×5) 940930752  
407-308-521 **920円**  
黒塗盆(21×11) 940930852



407-309-521 **1,050円**  
銀黒汁次(6.7×9-140cc) 940930952  
407-310-521 **900円**  
銀黒辛子入(6.5×6.7) 940931052  
407-311-521 **650円**  
銀黒楊枝入(5×5) 940931152  
407-312-521 **920円**  
黒塗盆(21×11) 940931252

盆付カスター  
Caster Set with Tray

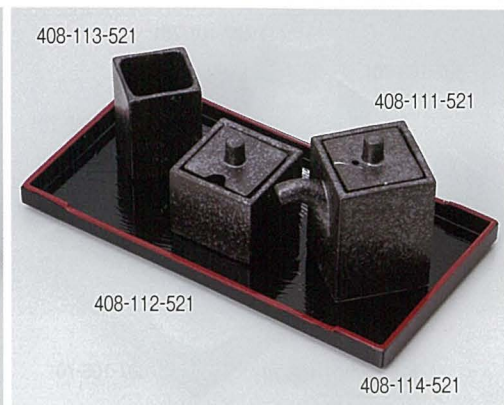
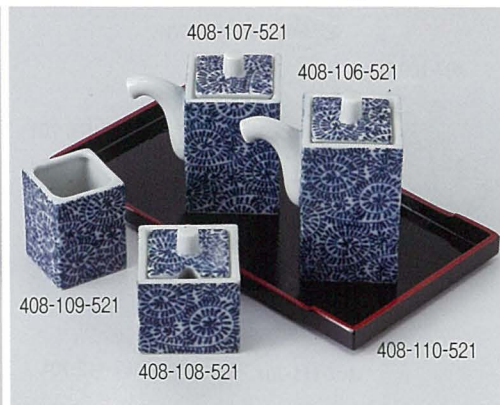
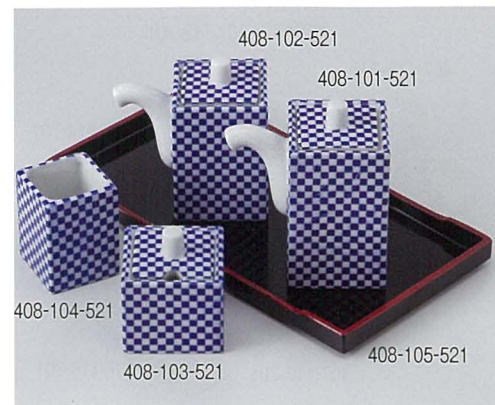
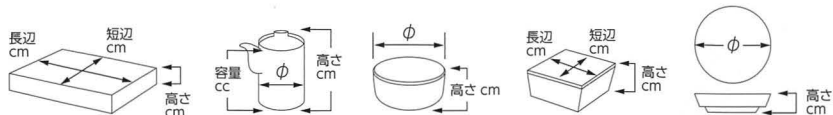

408-101-521 **2,230円**  
市松角汁次(大) (4.8×4.8×7.2-120cc) 1041410152  
408-102-521 **2,100円**  
市松角汁次(4.8×4.8×6.6-100cc) 1041410252  
408-103-521 **1,800円**  
市松角辛子入(4.8×4.8×4) 1041410352  
408-104-521 **1,200円**  
市松角楊枝入(3.7×3.7×5) 1041410452  
408-105-521 **920円**  
黒塗盆(21×11) 1041410552

408-106-521 **2,150円**  
タコ唐草角汁次(大) (4.8×4.8×7.2-120cc) 1041411052  
408-107-521 **1,900円**  
タコ唐草角汁次(4.8×4.8×6.6-100cc) 941010752  
408-108-521 **1,600円**  
タコ唐草角辛子入(4.8×4.8×4) 941010852  
408-109-521 **1,100円**  
タコ唐草角楊枝入(3.7×3.7×5) 941010952  
408-110-521 **920円**  
黒塗盆(21×11) 941011052

408-111-521 **1,550円**  
銀黒角汁次(4.8×4.8×6.6-100cc) 941011152  
408-112-521 **1,250円**  
銀黒角辛子入(4.8×4.8×4) 941011252  
408-113-521 **800円**  
銀黒角楊枝入(3.7×3.7×5) 941011352  
408-114-521 **920円**  
黒塗盆(21×11) 941011452



408-201-521 **1,800円**  
友空 夏目型汁次(大) (6.5×10.2-160cc) 1140820152  
408-202-521 **1,720円**  
友空 夏目型汁次(小) (5.7×9.3-110cc) 1140820252  
408-203-521 **1,400円**  
友空 夏目型辛子入(5.7×5.6) 1140820352  
408-204-521 **880円**  
友空 夏目型楊枝入(5.7×5.7) 1140820452  
408-205-521 **920円**  
黒塗盆(21×11) 1140820552

408-206-521 **1,850円**  
漆黒 夏目型汁次(大) (6.5×10.2-160cc) 1140820652  
408-207-521 **1,750円**  
漆黒 夏目型汁次(小) (5.7×9.3-110cc) 1140820752  
408-208-521 **1,450円**  
漆黒 夏目型辛子入(5.7×5.6) 1140820852  
408-209-521 **900円**  
漆黒 夏目型楊枝入(5.7×5.7) 1140820952  
408-210-521 **920円**  
黒塗盆(21×11) 1140821052

408-211-331 **1,500円**  
手毬汁次(9.8×7×7.5-150cc) 1041420833  
408-212-331 **650円**  
手毬受皿(9.3×2) 1041420933  
408-213-331 **1,100円**  
手毬からし入れ(6.6×4.3) 1041421033  
408-214-331 **850円**  
手毬ようじ入れ(5.7×5.3) 1041421133



408-301-331 **1,850円**  
Φず天目ダルマ形ソース入(9.5×13-350cc) 538611033  
408-302-331 **1,400円**  
Φず天目醤油差(大) (8×9-220cc) 538611133  
408-303-331 **1,250円**  
Φず天目醤油差(小) (7×8-150cc) 538611233  
408-304-331 **800円**  
Φず天目一穴振掛(6.2×8) 538611433  
408-305-331 **900円**  
Φず天目辛子入(6.5×4.5) 538611333  
408-306-331 **740円**  
Φず天目楊子入(5.2×5.2) 538611533

408-307-541 **2,200円**  
粉引青磁汁次(大) (7.5×11-200cc) 538540154  
408-308-541 **1,900円**  
粉引青磁汁次(小) (6.5×8-150cc) 538540254  
408-309-541 **1,350円**  
粉引青磁塩入(5.5×5.5) 538540454  
408-310-541 **1,350円**  
粉引青磁辛子入(5.8×5.8) 538540354  
408-311-541 **240円**  
竹さじ(8×1) 737131754  
408-312-541 **1,050円**  
粉引青磁楊枝入(5.5×4.5) 538540554

408-313-541 **2,200円**  
黒備前汁次(大) (7.5×11-200cc) 538540654  
408-314-541 **1,900円**  
黒備前汁次(小) (6.5×8-150cc) 538540754  
408-315-541 **1,350円**  
黒備前塩入(5.5×5.5) 538540954  
408-316-541 **1,350円**  
黒備前辛子入(5.8×5.8) 538540854  
408-317-541 **240円**  
竹さじ(8×1) 737131154  
408-318-541 **1,050円**  
黒備前楊枝入(5.5×4.5) 538541054



409-101-541 **2,400円**  
粉引青磁角汁次(大)(7×7×8-180cc) 538620454  
409-102-541 **2,000円**  
粉引青磁角汁次(小)(6×6×7-100cc) 538620554  
409-103-541 **1,400円**  
粉引青磁角辛子入(5.4×5.4×5) 538620654  
409-104-541 **240円**  
竹さじ(8×1) 737221054  
409-105-541 **1,150円**  
粉引青磁角楊枝入(4.6×4.6×4.5) 538620754



409-106-541 **2,400円**  
黒備前角汁次(大)(7×7×8-180cc) 538620854  
409-107-541 **2,000円**  
黒備前角汁次(小)(6×6×7-100cc) 538620954  
409-108-541 **1,400円**  
黒備前角辛子入(5.4×5.4×5) 538621054  
409-109-541 **240円**  
竹さじ(8×1) 737221554  
409-110-541 **1,150円**  
黒備前角楊枝入(4.6×4.6×4.5) 538621154



409-111-101 **2,800円**  
たこ唐草 角汁次 大(9.3×6.4×9-180cc) 941111110  
409-112-101 **2,350円**  
たこ唐草 角汁次 小(8.4×5.7×7.5-120cc) 941111210  
409-113-101 **480円**  
たこ唐草 受皿(一本筋)(7.6×7.5×1.4) 941111310  
409-114-101 **1,800円**  
たこ唐草 角カラシ入れ(5.5×5.5×5) 941111410  
409-115-101 **1,300円**  
たこ唐草 角ヨーヅ(4.2×4.2×5.2) 941111510



409-201-471 **2,100円**  
夢風船筒型汁次(大)(6.4×9.6-150cc) 838430147  
409-202-471 **1,900円**  
夢風船筒型汁次(小)(6.4×7.5-110cc) 838430247  
409-203-471 **1,800円**  
夢風船辛子入(ブラサジ付)(6.5×5.5) 941120447  
409-204-471 **1,170円**  
夢風船筒型楊枝差し(4.8×4.3) 838430347



409-205-471 **2,100円**  
花ひらり筒型汁次(大)(6.4×9.6-150cc) 838430447  
409-206-471 **1,900円**  
花ひらり筒型汁次(小)(6.4×7.5-110cc) 838430547  
409-207-471 **1,800円**  
花ひらり辛子入(ブラサジ付)(6.5×5.5) 941120847  
409-208-471 **1,170円**  
花ひらり筒型楊枝差し(4.8×4.3) 838430647



409-209-471 **2,100円**  
唐辛子筒型汁次(大)(6.4×9.6-150cc) 838430747  
409-210-471 **1,900円**  
唐辛子筒型汁次(小)(6.4×7.5-110cc) 838430847  
409-211-471 **1,800円**  
唐辛子辛子入(ブラサジ付)(6.5×5.5) 941121247  
409-212-471 **1,170円**  
唐辛子筒型楊枝差し(4.8×4.3) 838430947



409-301-601 **1,650円**  
サビ志野 夏目ソース油差し(6.5×10.2-160cc) 1140930160  
409-302-601 **1,570円**  
サビ志野 夏目しょう油差し(5.7×9.3-110cc) 1140930260  
409-303-601 **1,280円**  
サビ志野 夏目カラシ入れ(5.7×5.6) 1140930360  
409-304-601 **820円**  
サビ志野 夏目ヨウヅ入れ(4.7×4.7) 1140930460



409-305-101 **2,300円**  
白角汁次 大(9.3×6.4×9-180cc) 941130610  
409-306-101 **2,200円**  
白角汁次 小(8.4×5.7×7.5-120cc) 941130710  
409-307-101 **440円**  
受皿(7.5×7.5×1.4) 941130810  
409-308-101 **1,300円**  
角カラシ(4.2×4.2×5.2) 941130910  
409-309-101 **750円**  
角ヨーヅ(5.5×5.5×5) 941131010



409-310-081 **1,950円**  
白備正油入大(7.5×4.9×10-145cc) 941020808  
409-311-081 **1,800円**  
白備正油入小(7.8×4.9×8.1-105cc) 941020908  
409-312-081 **1,230円**  
白備珍味入(5.1×3.8) 941021108  
409-313-081 **730円**  
白備楊枝立(3.8×5.2) 941021008  
409-314-081 **1,500円**  
白磁21cm長角トレー(21.2×8.3×1) 941021208

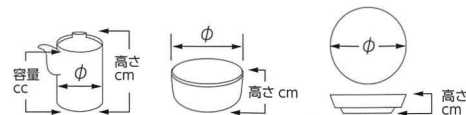

410-101-071 **1,000円**  
分引はんでん広口汁次(大)(7.2×6×7.60cc) 737311007  
410-102-071 **920円**  
分引はんでん広口汁次(小)(7.2×6×5.35cc) 737311107  
410-103-071 **920円**  
分引はんでん広口薬味入(6×5) 737311207

410-104-071 **1,000円**  
銀彩広口汁次(大)(7.2×6×7.60cc) 737310707  
410-105-071 **920円**  
銀彩広口汁次(小)(7.2×6×5.35cc) 737310807  
410-106-071 **920円**  
銀彩広口薬味入(6×5) 737310907

410-107-261 **1,850円**  
マルしょうゆ差し(5.5×7.3×60cc) 838440726  
410-108-261 **1,150円**  
マル1つ穴(5.5×5.5) 838440826  
410-109-261 **1,150円**  
マル3つ穴(5.5×5.5) 838440926  
410-110-261 **880円**  
マルようじ立て(5.5×5) 838441026



410-201-331 **1,500円**  
葎草汁次(9.8×7×7.5×150cc) 1041531133  
410-202-331 **650円**  
葎草受皿(9.3×2) 1041531233  
410-203-331 **1,100円**  
葎草からし入れ(6.6×4.3) 1041531333  
410-204-331 **850円**  
葎草ようじ入れ(5.7×5.3) 1041531433

410-205-071 **1,800円**  
削ぎ目赤釉汁次(大)(9×8×85cc) 1141020507  
410-206-071 **1,650円**  
削ぎ目赤釉汁次(小)(8×6.5×65cc) 1141020607  
410-207-071 **1,800円**  
削ぎ目うのふ汁次(大)(9×8×85cc) 1141020707  
410-208-071 **1,650円**  
削ぎ目うのふ汁次(小)(8×6.5×65cc) 1141020807

410-209-331 **1,500円**  
錦十草汁次(9.8×7×7.5×150cc) 1041420133  
410-210-331 **650円**  
錦十草受皿(9.3×2) 1041420233  
410-211-331 **1,100円**  
錦十草からし入れ(6.6×4.3) 1041420333  
410-212-331 **850円**  
錦十草ようじ入れ(5.7×5.3) 1041420433

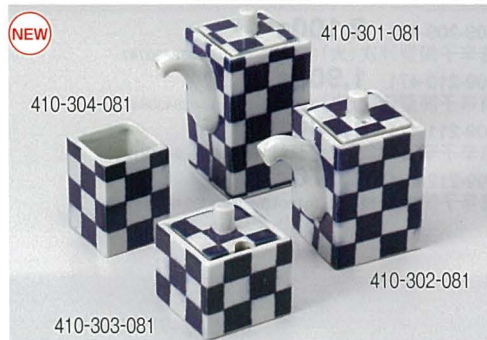

410-301-081 **2,250円**  
甘市松汁次(大)(4.8×4.8×9.3×110cc) 1141030108  
410-302-081 **2,100円**  
甘市松汁次(小)(4.7×4.7×8×90cc) 1141030208  
410-303-081 **1,850円**  
甘市松辛子入(4.7×4.7×4) 1141030308  
410-304-081 **1,300円**  
甘市松楊枝入(3.7×3.7×5) 1141030408

410-305-601 **2,180円**  
ルリ市松 角ソース差し(4.9×4.9×9.3×110cc) 1141030560  
410-306-601 **2,100円**  
ルリ市松 角しょう油差し(4.9×4.9×8×90cc) 1141030660  
410-307-601 **1,820円**  
ルリ市松 角カラス入れ(4.9×4.9×5.5) 1141030760  
410-308-601 **1,280円**  
ルリ市松 角ヨウジ入れ(3.7×3.7×5) 1141030860

410-309-901 **2,000円**  
からし絵丸汁次(大)(7.5×10.5×200cc) 538730190  
410-310-901 **2,000円**  
からし絵丸汁次(小)(7×9.2×150cc) 538730290  
410-311-901 **1,700円**  
からし絵ミニ丸汁次(5.2×7.2×60cc) 538730390  
410-312-901 **2,000円**  
マジョリカ丸汁次(大)(7.5×10.5×200cc) 538740390  
410-313-901 **2,000円**  
マジョリカ丸汁次(小)(7×9.2×150cc) 538740490



410-401-901 **2,000円**  
わばえ丸汁次(大)(7.5×10.5×200cc) 538740190  
410-402-901 **2,000円**  
わばえ丸汁次(小)(7×9.2×150cc) 538740290

410-403-161 **1,500円**  
あじろ汁差 グリーン(5.7×9×180cc) 538640516  
410-404-161 **1,500円**  
あじろ汁差 赤(5.7×9×180cc) 538640616

410-405-741 **1,480円**  
織部汁次(大)(6.4×9.2×210cc) 1041620774  
410-406-741 **1,380円**  
黄瀬戸汁次(小)(6.4×8.2×170cc) 1041620874

410-407-901 **2,000円**  
花めぐり丸汁次(大)(7.5×10.5×200cc) 538730490  
410-408-901 **2,000円**  
花めぐり丸汁次(小)(7×9.2×150cc) 538730590



411-101-541 **4,000円** 黒備前だし入ポット(大)  
(8×16・400cc) 538850154  
411-102-541 **3,500円** 黒備前だし入ポット(小)  
(7×13.5・200cc) 538850254



411-103-541 **4,000円** 粉引青磁だし入ポット(大)  
(8×16・400cc) 538850354  
411-104-541 **3,500円** 粉引青磁だし入ポット(小)  
(7×13.5・200cc) 538850454



411-105-331 **1,850円** ゆず天目4号ダシ入(8.5×11.5・400cc) 538850633



411-201-751 **1,800円** 織部 3号ダシ入  
(10.5×16.3・580cc) 838620575  
411-202-751 **1,100円** 織部 2号ダシ入  
(8.5×12.8・300cc) 838620675



411-203-701 **2,900円** 新しいぶし黒筒型出汁入れ  
(8.6×13.8・400cc) 941320370  
411-204-701 **2,900円** 瀬戸黒筒型出汁入れ  
(8.6×13.8・400cc) 941320470



411-205-701 **2,900円** 白磁筒型出汁入れ  
(8.3×13.6・400cc) 941310570  
411-206-701 **2,900円** 焼締筒型出汁入れ  
(8.6×13.8・400cc) 941310670



411-301-511 **3,200円** 粉引汁次(大)  
(10.2×18.2・1100cc) 838720151  
411-302-511 **2,600円** 粉引汁次(中)  
(8.7×14.8・680cc) 838720251  
411-303-511 **1,900円** 粉引汁次(小)  
(7.7×11.6・380cc) 838720351



411-304-511 **3,200円** 天目汁次(大)  
(10.2×18.2・1100cc) 838710151  
411-305-511 **2,600円** 天目汁次(中)  
(8.7×14.8・680cc) 838710251  
411-306-511 **1,900円** 天目汁次(小)  
(7.7×11.6・380cc) 838710351



411-401-511 **3,200円** 鉛斑点汁次(大)  
(10.2×18.2・1100cc) 838710451  
411-402-511 **2,600円** 鉛斑点汁次(中)  
(8.7×14.8・680cc) 838710551  
411-403-511 **1,900円** 鉛斑点汁次(小)  
(7.7×11.6・380cc) 838710651



411-404-471 **1,650円** 錦十草箸立  
(8×10.5) 737550147  
411-405-901 **2,750円** 唐草地紋箸立  
(7.5×12) 538920390  
411-406-521 **510円** 備前丸串入  
(4.8×10) 538910652  
411-407-521 **510円** 備前角串入  
(4.8×4.8×10) 538910552  
411-408-901 **1,500円** 招福ネコ箸立  
(5.7×12) 538920590



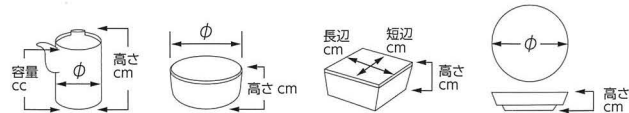

412-101-901 **1,800円**  
招福ネコキャリーバック  
(11.5×6×12.2) 538920490



412-102-901 **2,200円**  
唐草地紋シャモジ立  
(11.5×6×11.2) 538920390



412-103-151 **850円**  
青流しバック型しゃもじ入  
(13×7.5×10) 538930115



412-104-521 **770円**  
黒しゃもじ立  
(12.6×5.8×8.8) 538930252



412-105-521 **770円**  
白しゃもじ立  
(12.6×5.8×8.8) 538930352



412-201-151 **1,500円**  
備前風 汁次 小(9.5×7.5×7.5-270cc) 639050415  
412-202-151 **1,250円**  
備前風 汁次 ミニ(8.5×7×7-180cc) 639050515  
412-203-151 **1,050円**  
備前風 汁次 マイク口(7.7×6.5×6.2-150cc) 639050615



412-204-151 **1,250円**  
片口汁次(大) 銀黒(12×7×6-150cc) 1041820415  
412-205-151 **1,100円**  
片口汁次(小) 銀黒(10×6×5-100cc) 1041820515  
412-206-151 **900円**  
30ピッチャー 黒銀彩(8.2×4.6×4.4-39cc) 1141220615



412-207-151 **1,250円**  
片口汁次(大) オリーブ(12×7×6-150cc) 1041820615  
412-208-151 **1,100円**  
片口汁次(小) オリーブ(10×6×5-100cc) 1041820715  
412-209-151 **900円**  
30ピッチャー オリーブ(8.2×4.6×4.4-39cc) 1141220915



412-210-631 **850円**  
MD cafe (MW) シャモジホルダー(11×4.1×7) 1041820963  
412-211-631 **850円**  
MD cafe (BK) シャモジホルダー(11×4.1×7) 1041820863  
412-212-631 **850円**  
MD cafe (RD) シャモジホルダー(11×4.1×7) 1141221263  
412-213-631 **850円**  
MD cafe (BR) シャモジホルダー(11×4.1×7) 1141221363



412-301-521 **1,400円**  
夜空 ドレッシング 大(8.3×10.2-300cc) 1041830152  
412-302-521 **1,200円**  
夜空 ドレッシング 中(7.5×8.7-210cc) 1041830252  
412-303-521 **1,100円**  
夜空 ドレッシング 小(6×7.4-110cc) 1041830352

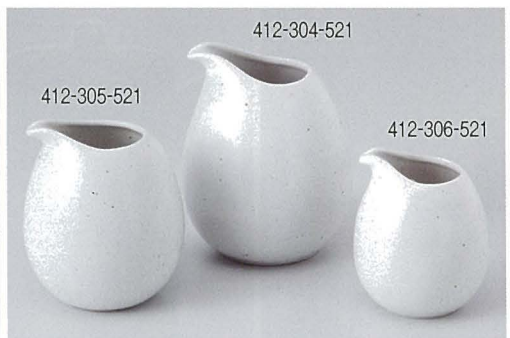

412-304-521 **1,380円**  
白備前ドレッシング 大(8.3×10.2-300cc) 1041830452  
412-305-521 **1,160円**  
白備前ドレッシング 中(5.5×4×8.7-210cc) 941430452  
412-306-521 **1,060円**  
白備前ドレッシング 小(110cc) 941430552

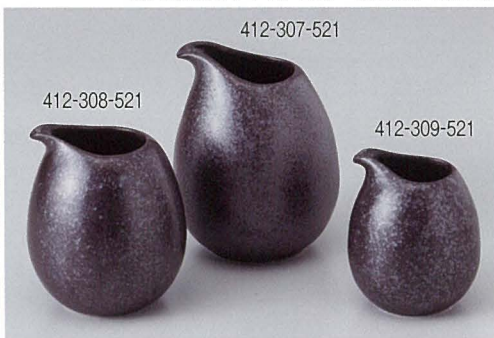

412-307-521 **1,380円**  
銀黒ドレッシング 大(8.3×10.2-300cc) 1041830752  
412-308-521 **1,160円**  
銀黒ドレッシング 中(5.5×4×8.7-210cc) 941430252  
412-309-521 **1,060円**  
銀黒ドレッシング 小(110cc) 941430352



412-401-251 **1,400円**  
ソース&ドレッシングシロン大(9.5×7.5×7.5-250cc) 1141240125  
412-402-251 **1,180円**  
ソース&ドレッシングシロン小(8.5×7×7-200cc) 1141240225  
412-403-251 **1,050円**  
ソース&ドレッシングシロンミニ(7.5×6×6-130cc) 1141240325



412-404-251 **500円**  
白磁片口ミニ(8.5×7.2×4.5-190cc) 737650525  
412-405-151 **500円**  
虹彩片口ミニドレッシング(8.5×7.2×4.5-190cc) 1041840415



412-406-101 **700円**  
南蛮線楊枝立(5×5.7) 538910310  
412-407-101 **800円**  
しずく楊枝立(5×5.7) 538910410



412-408-471 **600円**  
ふくろう楊枝立(青)(5×5) 638740147  
412-409-471 **600円**  
ふくろう楊枝立(茶)(5×5) 638740247  
412-410-471 **600円**  
ふくろう楊枝立(ピンク)(5×5) 1041840947  
412-411-471 **600円**  
ふくろう楊枝立(白)(5×5) 1041841047



陶 413-101-511 **800円** 黄瀬戸オリベ納豆鉢 (16.5×12.5×5.8) 539030351  
 陶 413-102-601 **740円** 天正黒納豆鉢 (16.5×12.3×8.5) 539030560  
 陶 413-103-601 **740円** 粉引刷毛納豆鉢 (16.5×12.3×8.5) 539030460  
 陶 413-104-601 **740円** 粉引青釉納豆鉢 (16.5×12.5×8.3) 541902160  
 陶 413-105-511 **660円** うでいドレスィング納豆鉢(小) (12.4×7.9×5) 639040551



陶 413-201-161 **880円** 天目鑄3.8手付オロシ皿(12.5×11×2.5) 539120216  
 413-202-161 **830円** 天目鑄ミニオロシ皿(10×8.8×1.9) 539120116  
 413-203-511 **1,750円** 富士山ブルーオロシ皿(11.2×8.6×2.5) 838840951  
 413-204-511 **1,750円** 富士山グリーンオロシ皿(11.2×8.6×2.5) 838840751  
 413-205-511 **1,750円** 富士山レッドオロシ皿(11.2×8.6×2.5) 838840851  
 413-206-471 **500円** ナマコふぐおろし小皿(12×9×2.3) 639140447  
 413-207-471 **500円** うのふぐおろし小皿(12×9×2.3) 941450547  
 413-208-511 **500円** おろし皿ミニ(1929-020) (9.9×9.4×2) 737750151



413-301-471 **880円** ふくろうおろし皿(茶) (12.3×9.8×2.5) 1041850647  
 413-302-471 **880円** ふくろうおろし皿(青) (12.3×9.8×2.5) 1041850747  
 413-303-901 **1,150円** ふくろうお玉立 (12×10.5×4.5) 539140290  
 413-304-901 **1,500円** 招福ネコお玉立 (12×10×3.5) 539140190  
 413-305-701 **730円** 魚型お玉立てグリーン (13×11×3.5) 539140471



413-401-701 **3,320円** ノンスリップおろし器大(白) (17.3×17.3×3.1) 539130671  
 413-402-701 **1,990円** ノンスリップおろし器中(白) (13.5×13.5×2.2) 539130571  
 413-403-701 **1,220円** ノンスリップおろし器小(白) (10.1×10.1×1.9) 539130471  
 413-404-511 **1,380円** おろし皿L(1950-048) (21.3×17.8×3.1) 737750451  
 413-405-511 **980円** おろし皿M(1943-038) (16.7×14.2×2.8) 737750351  
 413-406-511 **1,350円** 粉引風味見お玉たて(12.5×10.3×3.1) 638910451  
 413-407-511 **1,350円** 黒伊賀味見お玉たて(12.5×10.3×3.1) 638910551  
 413-408-511 **1,350円** 茶伊賀味見お玉たて(12.5×10.3×3.1) 638910651

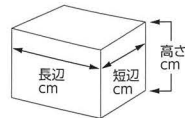
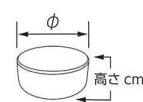
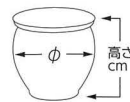

陶 414-101-511 **1,930円** 5.0蓋物黄瀬戸 (13.5×13) 539330151  
 414-102-511 **1,320円** 4.0蓋物黄瀬戸 (11×11) 539330251  
 414-103-511 **1,100円** 3.0蓋物黄瀬戸 (10×10) 539330351  
 414-104-511 **880円** 2.0蓋物黄瀬戸 (8.5×8.5) 539330451  
 414-105-511 **720円** 1.0蓋物黄瀬戸 (7.5×7.5) 539330551

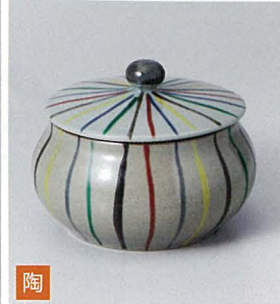

陶 414-106-571 **1,350円** 錦十草 蓋物 (9×6.2) 838940857



陶 414-201-011 **1,920円** 天目5.0蓋物 (13.5×13-1250cc) 539330601  
 414-202-011 **1,280円** 天目4.0蓋物 (11×11-750cc) 539330701  
 414-203-011 **1,120円** 天目3.0蓋物 (10×10-550cc) 539330801  
 414-204-011 **880円** 天目2.0蓋物 (8.5×8.5-370cc) 539330901  
 414-205-011 **730円** 天目1.0蓋物 (7.5×7.5-200cc) 539331001

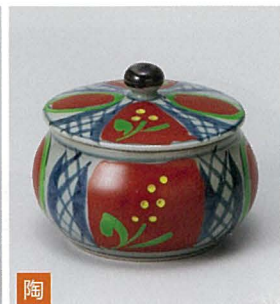

陶 414-206-571 **1,350円** 赤絵花 蓋物 (9×6.2) 838940757



陶 414-301-511 **810円** 黒灰釉カメ (M) (10.5×10) 1042030251  
 414-302-511 **450円** 黒灰釉カメ (S) (8.5×8) 1042030351  
 414-303-511 **300円** 黒灰釉カメ (SS) (6.8×6.8) 1042030451



陶 414-304-521 **850円** ナマコ瓶型口切フタ物 (8.3×9.5-250cc) 737920652  
 414-305-521 **850円** 黒マット瓶型口切フタ物 (8.3×9.5-250cc) 737920552



陶 414-401-201 **690円** アメ2.0蓋物 (8.6×9.5) 539340220  
 414-402-201 **490円** アメ1.0蓋物 (6.6×8.5) 539340320  
 414-403-201 **690円** アメ平形蓋物 (小) (8.4×6.7) 539340520  
 414-404-201 **760円** アメ2.0切込み付蓋物 (8.6×9.5) 539251020  
 414-405-201 **760円** アメ平型 (小)切込み付蓋物 (8.4×6.7) 539251120



陶 414-501-201 **690円** オリベ2.0蓋物 (8.6×9.5) 539340620  
 414-502-201 **490円** オリベ1.0蓋物 (6.6×8.5) 539340720  
 414-503-201 **690円** オリベ平形蓋物 (小) (8.4×6.7) 539340920  
 414-504-201 **760円** オリベ2.0切込み付蓋物 (8.6×9.5) 539240720  
 414-505-201 **350円** トング (小) (10) 539251220  
 414-506-201 **760円** オリベ平型 (小)切込み付蓋物 (8.6×6.7) 539240820



415-101-701 **13,000円**  
赤濃山茶花三段重(大)  
(14.5×14.5×18) 539210471

415-102-701 **5,850円**  
赤濃山茶花二段重(小)  
(10.2×10.2×11) 539210571



415-103-781 **3,180円**  
新緑菊型蓋物二段  
(8.5×9) 539220678

415-104-781 **2,650円**  
十草菊型蓋物一段  
(8.5×6) 539220778



415-105-471 **1,950円**  
黒四角二段蓋物  
(7×8) 1141510547



415-106-471 **1,580円**  
白四角二段蓋物  
(7×8) 1141510647



415-201-151 **3,700円**  
江戸市松ミニ二段重(9×9×9.2) 941720115  
415-202-151 **2,500円**  
江戸市松ミニ一段重(9×9×5) 941720215



415-203-471 **3,200円**  
アミ二段蓋物(中)  
(9.5×9) 941720347

415-204-471 **2,400円**  
アミ二段蓋物(小)  
(7×6.2) 941720447



415-205-471 **3,200円**  
桔梗二段蓋物(中)  
(9.5×9) 941720547

415-206-471 **2,400円**  
桔梗二段蓋物(小)  
(7×6.2) 941720647



415-301-521 **1,100円**  
天目白流3.0口切蓋物  
(10.5×10) 539250152

415-302-521 **850円**  
天目白流2.0口切蓋物  
(9.5×8.5) 539250252

415-303-521 **720円**  
天目白流1.0口切蓋物  
(8×6.8) 539250352

415-304-521 **580円**  
天目白流ミニ口切蓋物  
(7×6.5) 539250452



415-305-471 **3,750円**  
赤絵手描菊笹蓋付二段重(7×3.8) 1141530547



415-401-521 **1,100円**  
赤白流3.0口切蓋物  
(10.5×10) 539250652

415-402-521 **850円**  
赤白流2.0口切蓋物  
(9.5×8.5) 539250752

415-403-521 **720円**  
赤白流1.0口切蓋物  
(8×6.8) 539250852

415-404-521 **580円**  
赤白流ミニ口切蓋物  
(7×6.5) 539250952



415-405-151 **450円**  
薬味壺(小)赤(7.2×6.8-110cc) 1141540515



415-501-151 **520円**  
備前薬味壺(大)  
(8×7.8-160cc) 539230515

415-502-151 **500円**  
黒薬味壺(大)  
(8×7.8-160cc) 639210315



415-503-151 **470円**  
備前薬味壺(小)  
(7.2×6.8-110cc) 941650715

415-504-151 **450円**  
白薬味壺(小)  
(7.2×6.8-110cc) 639210515



415-505-521

415-506-151

415-507-521

415-505-521 **910円** 竹杓子(21) 539230352  
415-506-151 **300円** 木サジ(12.5×2.2) 539230615  
415-507-521 **280円** 木製スプーン(13) 539250552